

PEIPS

depuis 1987

SPA & SPA DE NAGE



NOTICE
D'UTILISATION

clavier de commande

MR 42

DIRECTIVES DE RACCORDEMENT ÉLECTRIQUE

Il est de la responsabilité du propriétaire du spa de s'assurer qu'un électricien qualifié et agréé effectue l'installation électrique. Et cette installation doit être conforme aux normes. Les informations suivantes sont fournies pour brancher l'alimentation électrique de votre nouveau spa.

AVERTISSEMENT

Ne mettez pas votre spa sous tension tant que vous n'êtes pas invité à le faire plus loin dans ce manuel d'utilisation. Des connexions électriques incorrectes peuvent endommager l'équipement, provoquer des blessures, provoquer un incendie et annuler la garantie de votre spa.

IMPORTANT

Le spa doit être câblé avec un dispositif à courant résiduel (RCD) ayant un courant de fonctionnement résiduel nominal ne dépassant pas 30 mA. Et l'alimentation fournie au spa doit être sur un circuit protégé par disjoncteur différentiel sans autre appareil. Le non-respect de cette consigne entraînera des dommages matériels et ne sera pas couvert par votre garantie.

1. CHOIX DU DISJONCTEUR ET DIRECTIVES DE BRANCHEMENTS ÉLECTRIQUES

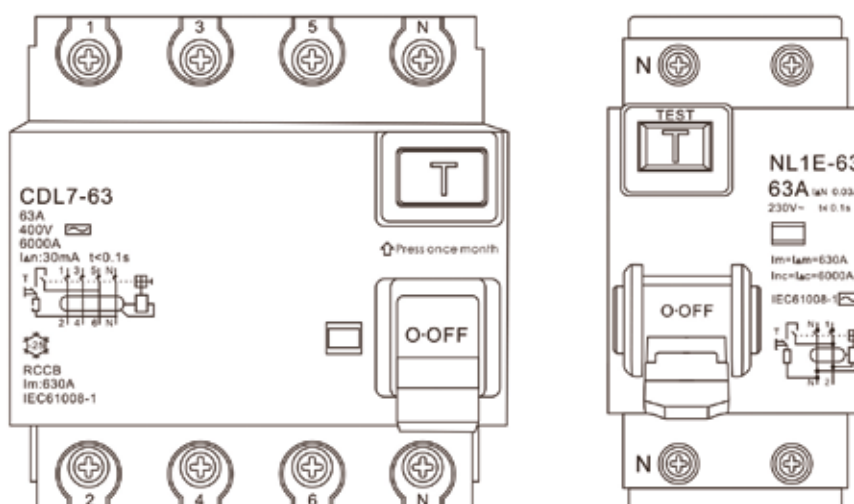

1.1 / TABLEAU RÉCAPITULATIF – TAB1

INTENSITÉ ET FRÉQUENCE	AMPÈRE	PHASE(S)	DISJONCTEUR(S)	TAILLE CÂBLE(S)
220V ~ 240V, 50/60Hz	10A	1	1 x 20A	3 x 2.5 mm ²
220V ~ 240V, 50/60Hz	16A	1	1 x 30A	3 x 4.0 mm ²
220V ~ 240V, 50/60Hz	22A	1	1 x 60A	3 x 6.0 mm ²
220V ~ 240V, 50/60Hz	32A	1	1 x 60A	3 x 6.0 mm ²
220V ~ 240V, 50/60Hz	42A	1	1 x 60A	3 x 10.0 mm ²
220V ~ 240V, 50/60Hz	16A	2	2 x 30A	5 x 4.0 mm ²
380V, 50/60Hz	16A	3	3 x 30A	5 x 4.0 mm ²
380V, 50/60Hz	22A	3	3 x 60A	5 x 6.0 mm ²
380V, 50/60Hz	32A	3	3 x 60A	5 x 6.0 mm ²

2. DIRECTIVES GÉNÉRALES

ATTENTION

Voici donc les directives à suivre :

- 1 - la ligne électrique doit être tirée directement du disjoncteur (pas de branchement sur prise)
- 2 - la ligne électrique doit être dédiée au spa uniquement
- 3 - utiliser un coupe-circuit suffisant pour supporter l'ampérage du spa (protection du spa)
- 4 - utiliser un différentiel 30 mA en tête de ligne (protection des utilisateurs)
- 5 - utiliser trois brins de 2.5² pour 15 m max de ligne.
Au-delà de 15 m, il faut 3 brins de 6², voire 10² en cas de très grande longueur.
En cas de ligne enterrée, ne pas oublier de prévoir des gaines réglementaires.
- 6 - Le triphasé doit avoir un Neutre et une Terre, en plus des 3 phases.

3. RACCORDEMENT ÉLECTRIQUE

Pour brancher votre spa, veuillez suivre les instructions ci-dessous.

3.1 / ÉTAPE 1

Retirez les vis et le panneau sur le côté du spa sous le clavier de commande, puis mettez le panneau de côté.

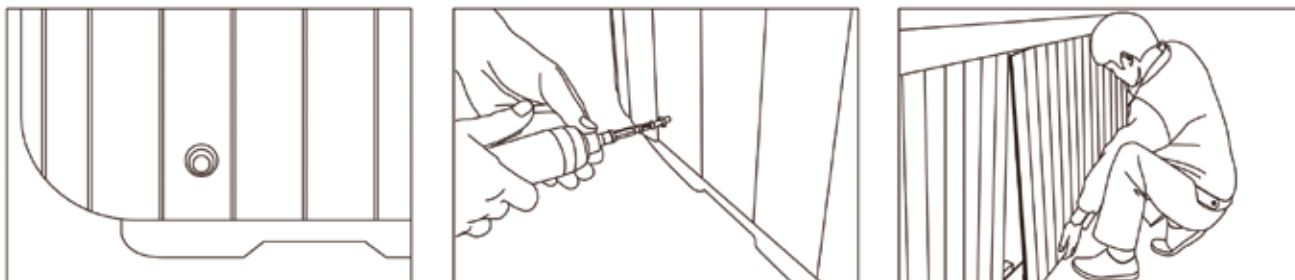

3.2 / ÉTAPE 2

Localisez le boîtier de commande électrique. Desserrez les vis à l'avant du boîtier de commande. Retirez les vis et le couvercle du boîtier de commande.

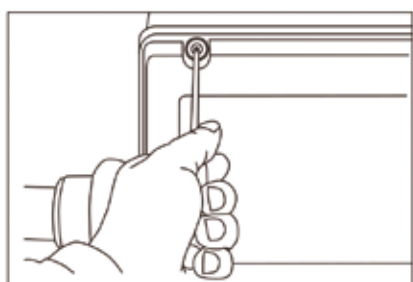

3.3 / ÉTAPE 3

Faites passer un câble flexible non métallique de la source d'alimentation au spa, à travers le trou dans le coin avant gauche ou droit et dans le boîtier de commande électrique.

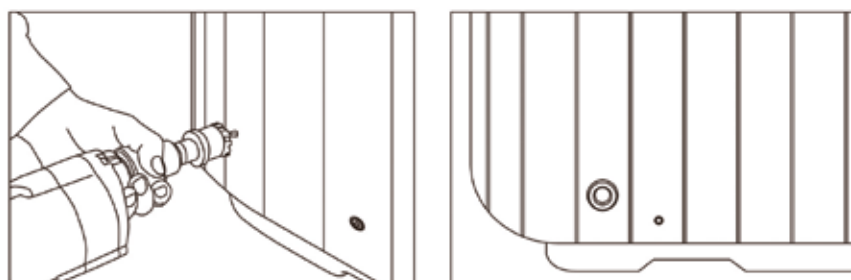

3.4 / ÉTAPE 4

Après avoir tiré tous les fils conducteurs à travers le conduit non métallique, dénudez 10 mm d'isolant sur une extrémité de chacun des fils conducteurs.

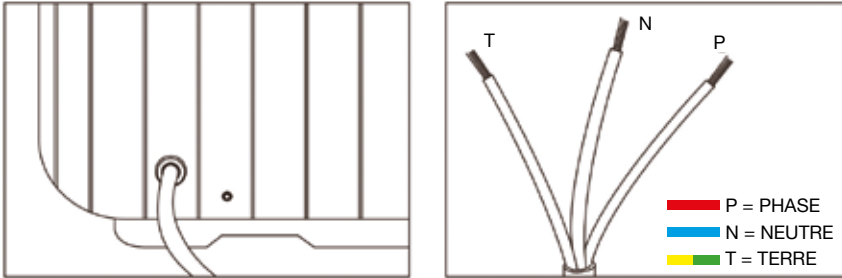

3.5 / ÉTAPE 5

Connectez les fils conducteurs aux bornes appropriées comme indiqué par le schéma de câblage à l'arrière du couvercle du boîtier de commande. Assurez-vous que les fils sont correctement serrés.

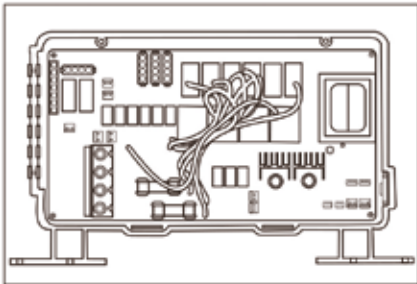

3.6 / ÉTAPE 6

Une cosse de mise à la terre a été fournie à l'extérieur du boîtier de commande pour permettre d'établir la connexion d'un fil de terre à un point de mise à la terre local conformément au Code national de l'électricité (NEC) et à tous les codes locaux.

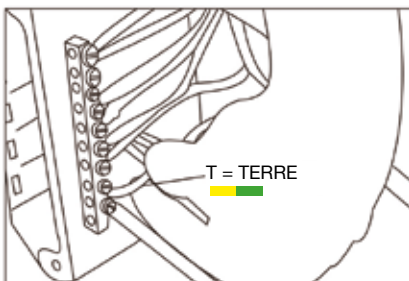

3.7 / ÉTAPE 7

Fermez le couvercle du boîtier de commande et fixez-le avec des vis.

3.8 / ÉTAPE 8

Le raccordement électrique est maintenant terminé.

BRANCHEMENT DU BOÎTIER ÉLECTRIQUE

 TUTORIEL SUR NOTRE CHAÎNE SPA PEIPS

NOTE

LE SCHÉMA DE CÂBLAGE D'ORIGINE EST ATTACHÉ À L'ARRIÈRE DU COUVERCLE DU BOÎTIER DE COMMANDE

1. VUE D'ENSEMBLE

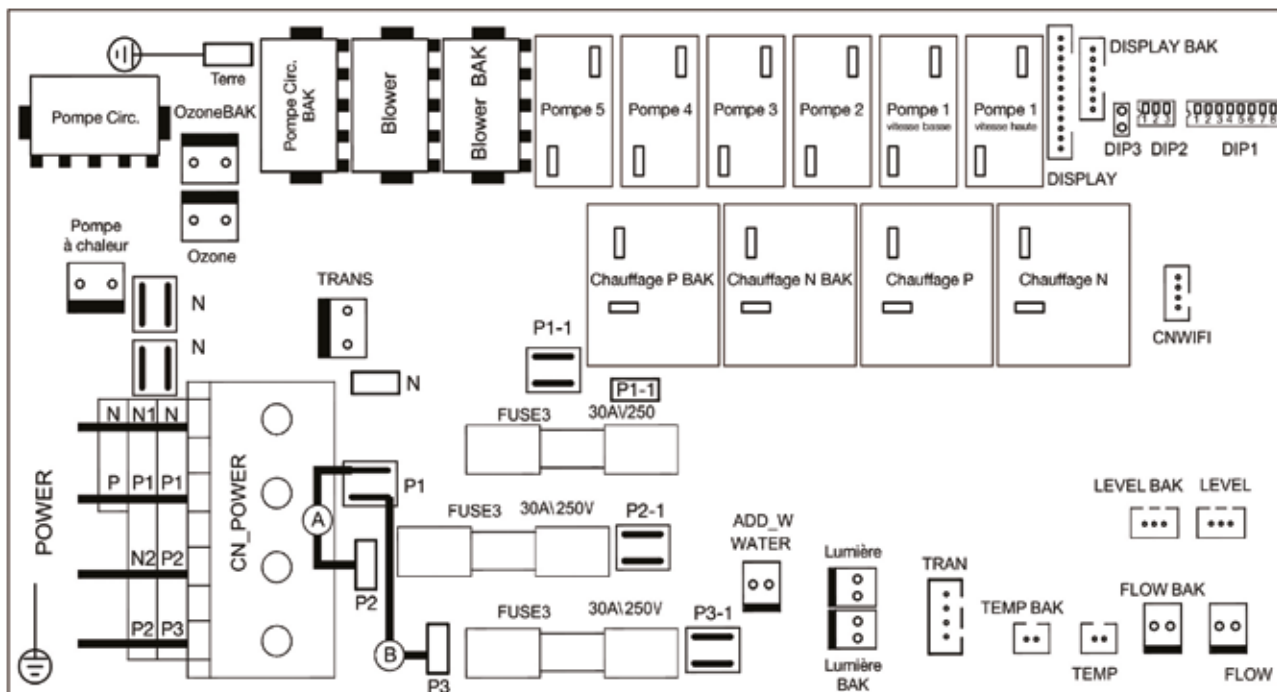

2. BRANCHEMENT EN MONOPHASÉ

2.1 / ÉTAPE 1

Connectez le câble A de P2 à P1

2.2 / ÉTAPE 2

Connectez le câble B de P3 à P1

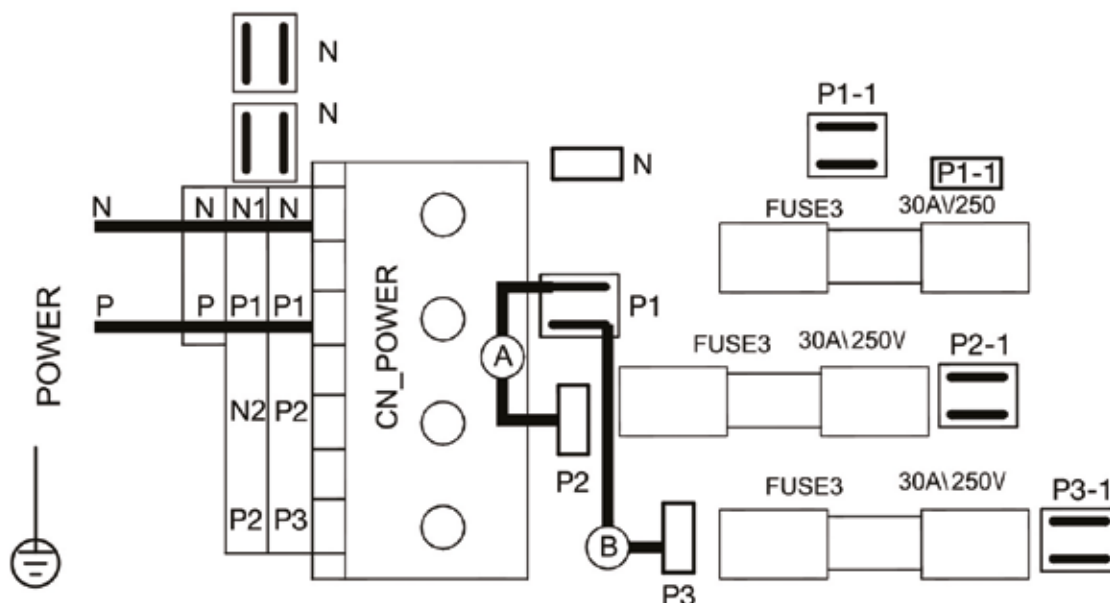

3. BRANCHEMENT EN TRIPHASÉ

3.1 / ÉTAPE 1

Supprimez complètement le câble A

3.2 / ÉTAPE 2

Supprimez complètement le câble B

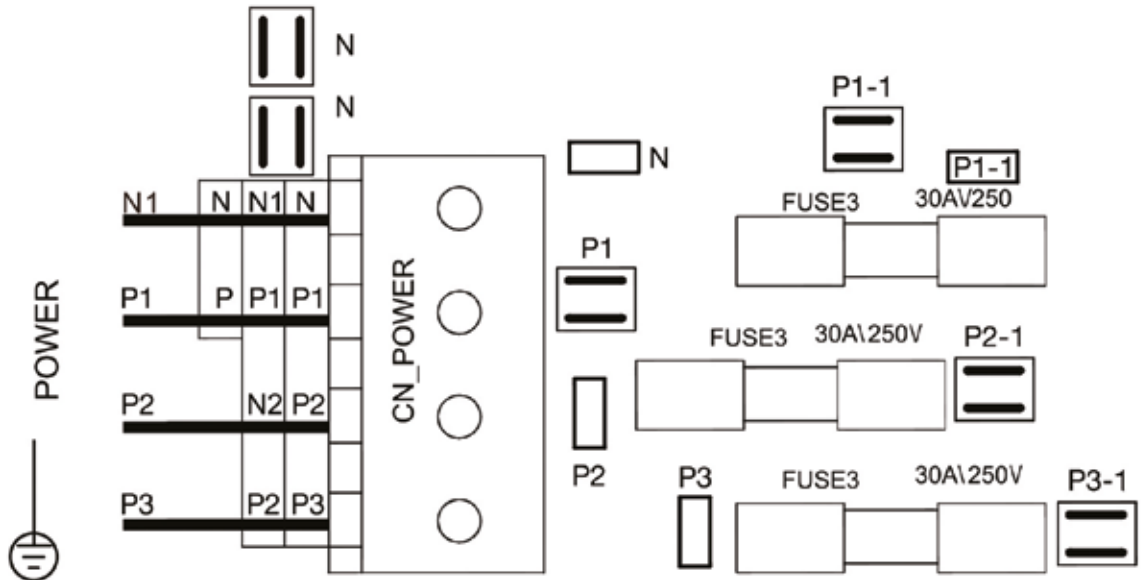

RÉGLAGES DES PORTS DE SECOURS

Lorsque certains ports de sortie ou de détection sont défectueux, vous pouvez utiliser le port de secours pour que le système fonctionne correctement. Cette fonction offre un moyen rapide de faire fonctionner le spa directement par l'utilisateur.

1. APERÇU DES PORTS DE SECOURS

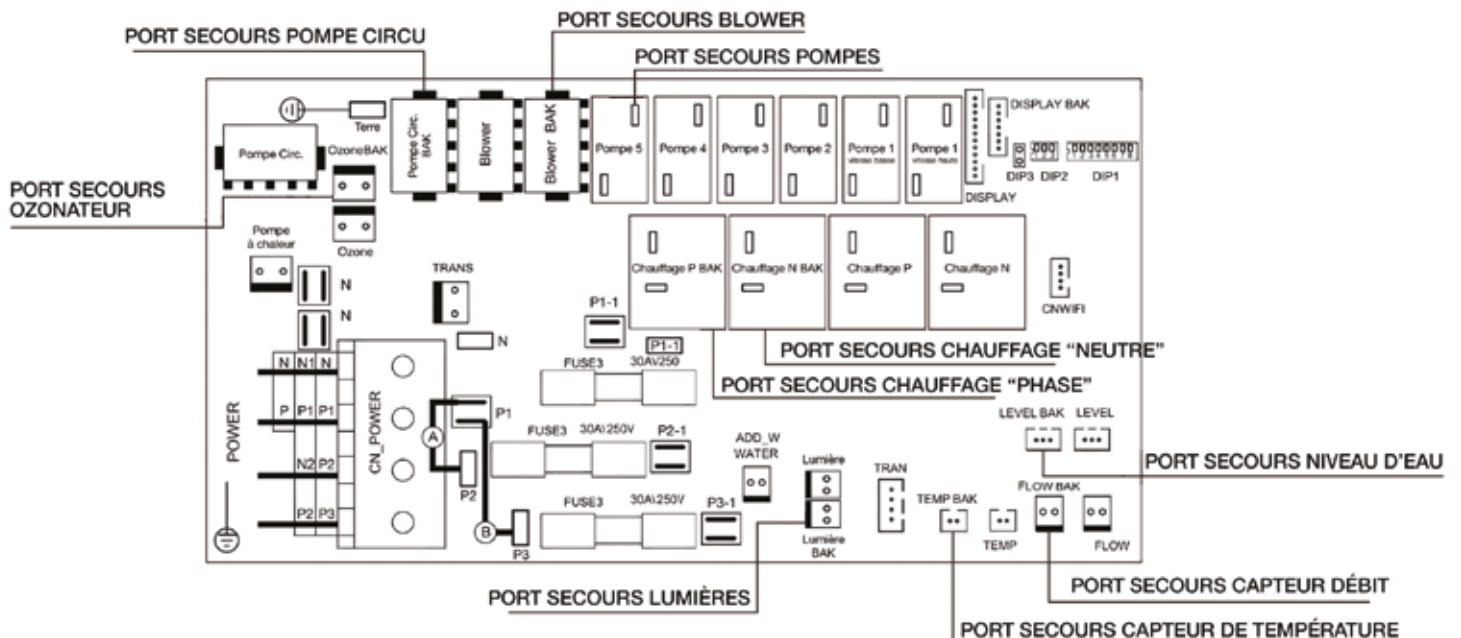

2. UTILISATION DES PORTS DE SECOURS

2.1 / PORTS DE SECOURS DES CAPTEURS DE DÉBIT, TEMPÉRATURE ET NIVEAU D'EAU

Chacun de ces 3 types de capteurs dispose de 2 ports de détection (voir l'image ci-dessous).

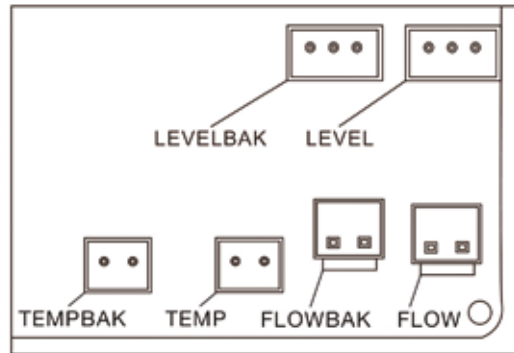

- Les connecteurs **TEMP** et **TEMP BAK** sont destinés au capteur de température de l'eau. Remplacez-le par un autre lorsque le message "E1" s'affiche sur l'écran de commande.
- Les connecteurs **FLOW** et **FLOWBAK** sont destinés au capteur de débit d'eau. Remplacez-le par un autre lorsque le message "E6" s'affiche sur l'écran de commande.
- Les connecteurs **LEVEL** et **LEVELBAK** sont destinés au capteur de niveau d'eau. Remplacez-le par un autre lorsque le message "E4" s'affiche sur l'écran de commande.

2.2 / PORTS DE SECOURS DE LA POMPE DE CIRCULATION, CHAUFFAGE, LUMIÈRES ET OZONATEUR

Il y a une lumière LED près du connecteur qui s'allumera lorsque l'équipement est en fonction.

Si l'équipement ne fonctionne pas et que le voyant est éteint, veuillez essayer d'utiliser le port de secours.

Voici comment procéder :

- 1 - Mettez le spa hors tension en débranchant la source d'alimentation.
- 2 - Ouvrez le boîtier électrique du spa.
- 3 - Mettez tous les commutateurs **DIP2** en position "ON".
- 4 - Mettez le spa sous tension en connectant la source d'alimentation.
- 5 - Appuyez sur le bouton "+" et "-" pour choisir la ou les pièces électriques branchées sur les ports BAK.
Liste des équipements électriques ainsi que l'affichage l'écran correspondant :

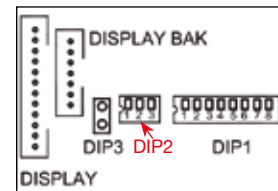

PIÈCES ÉLECTRIQUES	AFFICHAGE ÉCRAN
Pompe de Circulation	Circ
Chauffage	HEAT
Lumières	LIGT
Ozonnateur	O3

- 6 - Appuyez sur le bouton "PUMP" et choisissez "ON" pour activer le port de secours ou "OFF" pour désactiver le port de secours.

PAR EXEMPLE : si vous devez utiliser le port de secours de la pompe de circulation, appuyez sur "PUMP" et sélectionnez "Circ ON".

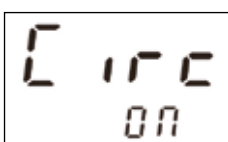

- 7 - Appuyez sur le bouton "OK" pour enregistrer les paramètres, l'écran affiche "SAVE"
- 8 - Mettez à nouveau le spa hors tension en débranchant le câble d'alimentation.
- 9 - Mettez tous les commutateurs DIP2 en position "OFF".
- 10 - Connectez la partie électrique à son port de secours (voir figure ci-dessous).

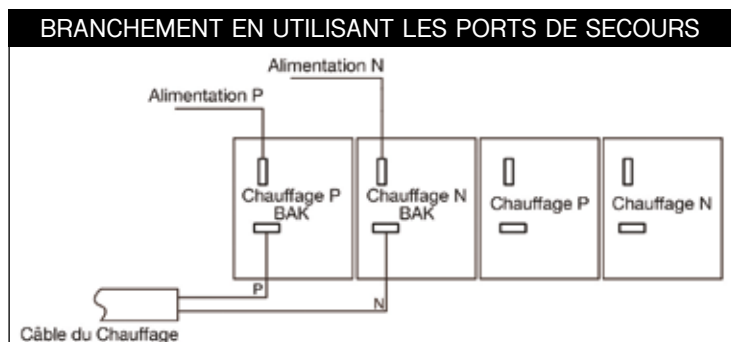
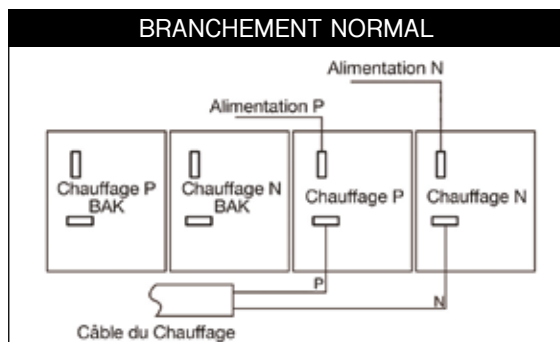

NOTE

SI VOUS UTILISEZ LE PORT DE SECOURS DU CHAUFFAGE, IL FAUT CONNECTER ÉGALEMENT LE FIL D'ALIMENTATION AU PORT DE SECOURS.

- 11 - Mettez à nouveau le spa sous tension en branchant le câble d'alimentation.

NOTE

NE PAS LAISSER TOUS LES COMMUTATEURS DIP2 EN POSITION "ON" UNE FOIS LES RÉGLAGES TERMINÉS

2.3 / PORTS DE SECOURS DES POMPES DE MASSAGE

POMPE 5 est le port de sortie de secours de toutes les pompes de massage. Cela dépend du réglage des commutateurs DIP2.



Tableau explicatif des réglages des commutateurs DIP2 :

DIP2			Pompe 5 fonctionne en tant que :
3	2	1	
OFF	OFF	ON	Pompe 1
OFF	ON	OFF	Pompe 2
OFF	ON	ON	Pompe 3
ON	OFF	OFF	Pompe 4
ON	OFF	ON	Pompe 1 basse vitesse
Autres réglages			Pompe 5 désactivée

Il y a une lumière LED près du connecteur qui s'allumera lorsque la pompe est en fonction. Si la pompe ne fonctionne pas et que le voyant est éteint, veuillez essayer d'utiliser le port de secours.

2.3 / PORTS DE SECOURS DES POMPES DE MASSAGE (suite)

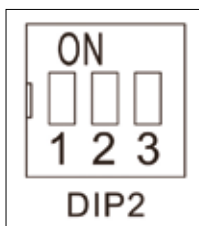
PAR EXEMPLE :

Si vous souhaitez que la Pompe 5 fonctionne en tant que Pompe 1, veuillez procéder comme ci-dessous :

- 1 - Mettez le spa hors tension en débranchant la source d'alimentation.
- 2 - Ouvrez le boîtier électrique du spa.
- 3 - Mettez tous les commutateurs **DIP2.1** en position "ON" et les autres sur "OFF" (tableau explicatif page précédente)
- 4 - Connectez le fil P de la Pompe 1 au port de la Pompe 5
- 5 - Connectez l'alimentation P au port de la Pompe 5 (voir figures ci-dessous).

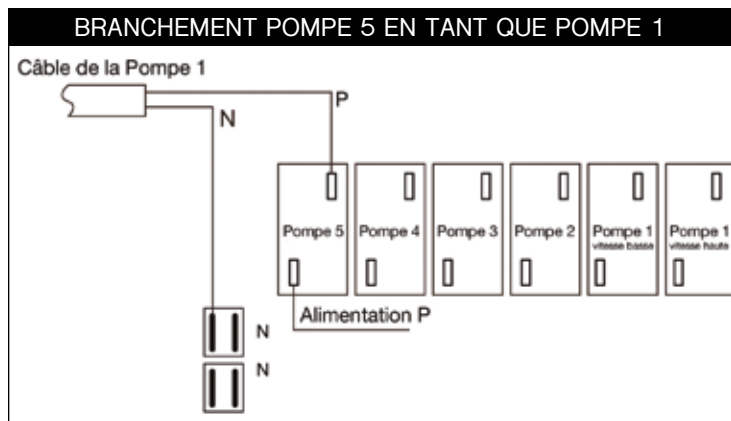
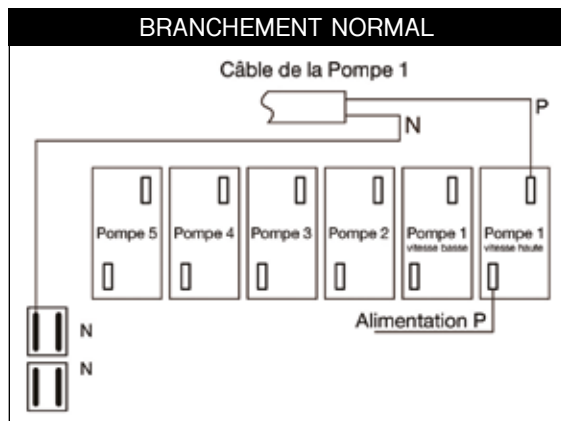

- 6 - Mettez le spa sous tension en branchant son câble d'alimentation.

INTERRUPTEURS DIP ET JUMPERS

1. LES INTERRUPTEURS DIP1, DIP2, ET DIP3

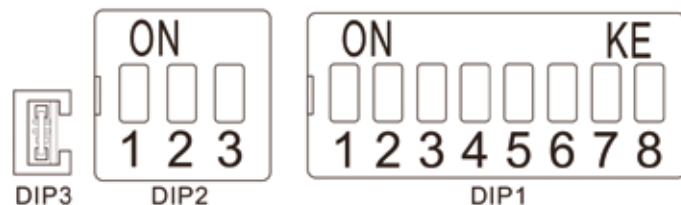

2. RÉGLAGES DES INTERRUPTEURS

DIP 1 INTERRUPTEURS	EN POSITION "ON"	EN POSITION "OFF"
1	Total des pompes. Voir le tableau TAB2 pour plus de détails.	
2		
3	Cycle de nettoyage activé	Cycle de nettoyage désactivé
4	Affichage de l'heure au format 24H	Affichage de l'heure au format 12H
5	Affichage de la température en Fahrenheit	Affichage de la température en Celsius
6	Les pompes de massage s'éteindront automatiquement après 15 minutes	Les pompes de massage s'éteindront automatiquement après 30 minutes
7	Rajout de l'eau automatique activé	Rajout de l'eau automatique désactivé
8	Pompe 1 bi-vitesse	Pompe 1 mono-vitesse

TAB2		
DIP 1 INTERRUPTEURS 1 & 2		ÉQUIPEMENT(S) DISPONIBLE(S)
1	2	Total des pompes
OFF	OFF	1
OFF	ON	2
ON	OFF	3
ON	ON	4

3. JUMPERS DIP3

Lorsque le Jumper est placé sur 2 broches, le réchauffeur est désactivé pendant que la pompe à haute vitesse fonctionne (voir la figure 1).

Lorsque le Jumper est placé sur une broche, le réchauffeur peut fonctionner pendant que toutes les pompes à haute vitesse fonctionnent (voir la figure 2).

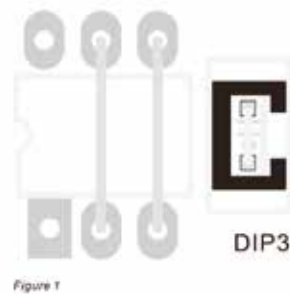

MESSAGES D'ERREUR ET SOLUTIONS

Si vous rencontrez un problème quelconque, n'hésitez pas à contacter votre revendeur de spa. Voici quelques conseils pour vous aider à diagnostiquer et à corriger vous-même les sources de problèmes les plus courantes, si vous choisissez de le faire.

Message	Signification	Action requise
	Aucun message sur l'écran du clavier de commande. L'alimentation a été coupée au spa	Le panneau de commande sera désactivé jusqu'au retour du courant. Les paramètres du spa et l'heure de la journée seront conservés jusqu'à la prochaine mise sous tension.
E1	Le capteur de température est desserré ou ne fonctionne pas. Le chauffage cessera de fonctionner.	Assurez-vous que le capteur de température est installé correctement ou fermement. Connectez le capteur de température de l'eau au port de secours "TEMP BAK".
E4	Niveau d'eau inadéquate détectée dans le spa. Le chauffage cessera de fonctionner.	Le niveau d'eau du spa n'est pas suffisant. Remplissez le spa avec de l'eau, le message E4 disparaîtra si l'eau est suffisante. Si le niveau d'eau était suffisant, connectez le capteur de niveau au port de secours "LEVEL BAK".
E6	Une pression d'eau inadéquate est détectée. Le chauffage cessera de fonctionner	Si le niveau d'eau est correct, assurez-vous que la pompe de circulation a été amorcée. Nettoyez le filtre. Coupez l'alimentation pour réinitialiser. Branchez le capteur de débit au port de secours "FLOW BAK".
C	La température actuelle de l'eau du spa descend en dessous de 6°C	Aucune action nécessaire. Le chauffage sera activé et commencera à chauffer le spa jusqu'à ce que la température actuelle de l'eau atteigne 9°C
H	La température actuelle de l'eau du spa dépasse 43°C	Le chauffage s'est éteint et le cycle de filtration est activé automatiquement. Le chauffage arrête de chauffer le spa jusqu'à ce que la température actuelle de l'eau descende à 41 °C
HH	SURCHAUFFE Le spa s'est arrêté. Le capteur de température a détecté environ 47°C au niveau du chauffage	NE PAS ENTRER DANS L'EAU. Retirez la couverture du spa et laissez l'eau refroidir. Une fois le chauffage refroidi, réinitialisez-le en appuyant sur n'importe quel bouton. Si le spa ne se réinitialise pas, coupez l'alimentation du spa et appelez votre revendeur ou votre service après-vente.

UTILISATION DE LA COMMANDE

 **YouTube** TUTORIEL SUR NOTRE CHAÎNE SPA PEIPS



1. FONCTIONS DES BOUTONS ET SYMBOLES

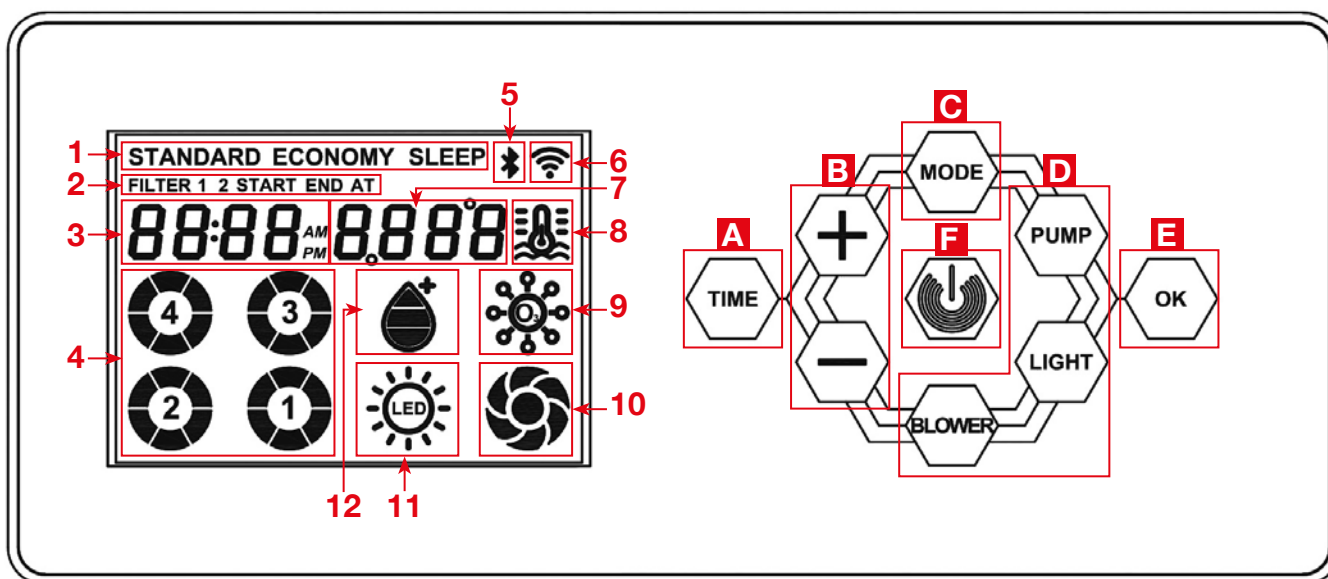

1	DIFFÉRENTS MODES PROGRAMMABLES
2	DEUX MODES DE FILTRATION, HEURE DE DÉBUT ET DE FIN.
3	AFFICHAGE DE L'HEURE
4	ACTIVATION DES POMPES. NOMBRE SELON LES MODÈLES.
5	SYMBOLE DE LA CONNEXION EN BLUETOOTH
6	SYMBOLE DE LA CONNEXION EN WIFI
7	AFFICHAGE DE LA TEMPÉRATURE ACTUELLE OU SOUHAITÉE
8	SYMBOLE DU CHAUFFAGE
9	SYMBOLE DE LA FILTRATION - OZONATEUR
10	SYMBOLE DU BLOWER (PAS DE BLOWER SUR LE MR42)

11	SYMBOLE DES LUMIÈRES
12	SIGNAL MANQUE D'EAU (OPTION SELON MODÈLE)
A	RÉGLAGES DE L'HEURE ET DES CYCLES DE FILTRATION
B	PERMET DE FAIRE VARIER UNE VALEUR (HEURE, TEMPÉRATURE,...)
C	CHOIX DES MODES DE FONCTIONNEMENT
D	MISE EN ROUTE DES ÉLÉMENTS CORRESPONDANTS
E	VALIDATION DE CERTAINS CHOIX
F	BASCULE ENTRE LE MODE "PROGRAMME" ET LE MODE "VEILLE"

2. MODE VEILLE (OU STAND BY)



Dès que vous mettez votre spa sous tension, celui-ci se met automatiquement en **mode Veille**. Pour faire apparaître l'affichage sur le clavier de commande, glissez votre doigt sur la partie en haut à droite de la commande.

Le spa passera également automatiquement en **mode Veille** au bout d'heure si aucun bouton du clavier de commande n'est enfoncé.

Lorsque vous êtes en **mode Veille**, toutes les fonctions du spa sont temporairement désactivées. L'écran affichera automatiquement la température actuelle de l'eau, l'heure et l'état des derniers réglages programmés, tels que le chauffage et le maintien de la température de l'eau, le cycle de filtration,...Vous ne pouvez rien modifier.

Pour quitter le **mode Veille** et accéder aux différents réglages du spa, appuyez sur la touche . Vous passez en **mode Programme**.

Au même moment, l'éclairage de l'écran devient plus intense et vous pouvez accéder aux fonctions du spa. Votre spa est maintenant prêt à être utilisé !

NOTE

UNE FOIS VOS RÉGLAGES EFFECTUÉS, REPASSEZ EN MODE VEILLE EN APPUYANT SUR LE BOUTON CENTRAL.

3. CHANGER LA CONSIGNE DE TEMPÉRATURE



Passez en **mode Programme** en appuyant sur le bouton central.

Appuyez sur "+" ou "-" pour modifier la valeur de la température.

Une fois la température souhaitée sélectionnée, revenez en **mode Veille** en appuyant sur le bouton central.

Si vous avez augmenté la température du spa, comptez 1 minute, le spa se met à chauffer et le symbole de chauffe apparaît.

4. RÉGLAGE DE L'HEURE



- Passez en **mode Programme** en appuyant sur le bouton central.
- Appuyez sur le bouton "TIME" une fois. L'heure se met à clignoter.
- Appuyez sur "+" ou "-" pour ajuster l'heure.
- Appuyez une nouvelle fois sur "TIME". Les minutes se mettent à clignoter.
- Appuyez sur "+" ou "-" pour ajuster les minutes.
- Terminez en appuyant sur le bouton "OK".
- Repassez en **mode Veille** en appuyant sur le bouton central.

5. PROGRAMMER LE CYCLE DE FILTRATION 1



- Passez en **mode Programme** en appuyant sur le bouton central.
- Appuyez sur le bouton "TIME" trois fois.
- L'écran affiche **Filter 1 Start** et l'heure clignote.
- Appuyez sur "+" ou "-" pour régler l'heure de départ du cycle. La manipulation pour le réglage de l'heure et des minutes de départ du cycle de filtration est expliquée dans le paragraphe **Réglage de l'heure**.
- Une fois que vous avez réglé l'heure de départ, appuyez une nouvelle fois sur "TIME". L'écran affiche **Filter 1 End**
- Appuyez sur "+" ou "-" pour ajuster l'heure de la fin de cycle.
Appuyez une nouvelle fois sur "TIME" puis sur "+" ou "-" pour ajuster les minutes.
- Validez ce réglage en appuyant sur le bouton "OK".
- Repassez en **mode Veille** en appuyant sur le bouton central.

6. PROGRAMMER LE CYCLE DE FILTRATION 2



- Passez en **mode Programme** en appuyant sur le bouton central.
- Appuyez sur le bouton "TIME" jusqu'à ce que l'écran affiche **Filter 2 Start**. À ce moment, l'heure clignote.
- Appuyez sur "+" ou "-" pour régler l'heure de départ du cycle. La manipulation pour le réglage de l'heure et des minutes de départ du cycle de filtration est expliquée dans le paragraphe **Réglage de l'heure**.
- Une fois que vous avez réglé l'heure de départ, appuyez une nouvelle fois sur "TIME". L'écran affiche **Filter 2 End**
- Appuyez sur "+" ou "-" pour ajuster l'heure de la fin de cycle.
Appuyez une nouvelle fois sur "TIME" puis sur "+" ou "-" pour ajuster les minutes.
- Validez ce réglage en appuyant sur le bouton "OK".
- Repassez en **mode Veille** en appuyant sur le bouton central.

7. CHANGER LE MODE



Vous avez le choix entre 3 modes de fonctionnement :

- 1 - **STANDARD** : Le spa maintient la température de l'eau demandée.
- 2 - **ÉCONOMY** : Le spa ne chauffe l'eau que pendant les cycles de filtration
- 3 - **SLEEP** : Le spa ne chauffe pas du tout.

NOTE

DANS LES 3 MODES, LES CYCLES DE FILTRATION SONT MAINTENUS ET LE MODE "HORS GEL" EST OPÉRANT

7.1 / PASSER EN MODE "ECONOMY"



- Sortez du **mode Veille**
- Appuyez sur le bouton "**MODE**", le mot **STANDARD** clignote.
- Appuyez sur le bouton "+" une fois. **STANDARD** disparaît. **ÉCONOMY** s'affiche et clignote.
- Maintenez le bouton "**MODE**" enfoncé (**STANDARD** va s'afficher à nouveau) jusqu'à ce que le mot **STANDARD** disparaisse.
- Relâchez puis maintenez à nouveau le bouton "**MODE**" environ 5 secondes, le temps que **ÉCONOMY** devienne fixe.
- Revenez en **mode Veille**.

NOTE

UNE FOIS LE MODE "ÉCONOMY" ACTIVÉ, SI VOUS APPUYEZ SUR LE BOUTON CENTRAL, LE MODE PASSERA EN "STANDARD ÉCONOMY", QUI EST EN FAIT L'ÉQUIVALENT DU MODE "STANDARD". SEUL UN RETOUR EN MODE "VEILLE" (EN APPUYANT SUR LE BOUTON CENTRAL OU SI LE CLAVIER EST INACTIF PENDANT 1 HEURE) FERA BASCULER LE SPA EN MODE "ÉCONOMY".

7.2 / PASSER EN MODE "SLEEP"



- Sortez du **mode Veille**
- Appuyez sur le bouton "**MODE**".
- Appuyez sur le bouton "+" jusqu'à l'affichage du mode **SLEEP**.
- Le mode **SLEEP** clignote.
- Maintenez le bouton "**MODE**" enfoncé pendant environ 5 secondes, le temps que **SLEEP** arrête de clignoter.
- Revenez en **mode Veille**

NOTE

À L'INVERSE DU MODE "ECONOMY", CE MODE RESTERA EN PLACE MÊME SI ON APPUIE SUR LE BOUTON CENTRAL

8. LUMIÈRES ET CHOIX DE COULEUR



- Passez en **mode Programme** en appuyant sur le bouton central.
- Appuyez sur le bouton "**LIGHT**" une fois pour allumer les lumières du spa.
- L'écran affiche le symbole des lumières et les lumières s'allument.
- Si vous appuyez à nouveau sur le bouton "**LIGHT**", les lumières du spa s'éteindront.

Pour sélectionner une couleur spécifique, appuyez à plusieurs reprises sur le bouton "**LIGHT**".

À chaque réactivation des lumières, la couleur change. Continuez jusqu'à ce que la couleur désirée soit atteinte.

9. INVERSER L'AFFICHAGE DE L'ÉCRAN



- Passez en **mode Programme** en appuyant sur le bouton central.
- L'inversion de l'affichage s'obtient en appuyant successivement sur les touches "+", "-", "PUMP".
- L'affichage des informations sur l'écran est maintenant inversé.

- La même manipulation rebasculera l'affichage dans son sens d'origine ("+", "-", "PUMP").
- Repassez en **mode Veille** en appuyant sur le bouton central.

10. ACTIVER LES POMPES



Selon les modèles, le nombre de pompes est différent.

Vous choisirez par pression sur la touche "PUMP", la ou les pompes que vous souhaitez activer.

10.1 / ACTIVER LA POMPE 1 UNIQUEMENT



Pressez le bouton "PUMP". "JET 1" va s'afficher sur l'écran.

Appuyez sur "OK", la pompe 1 se met en marche et l'icône associé apparaît.

Si vous ne pressez pas à nouveau sur le bouton "PUMP" ou sur "OK", l'affichage "JET 1" disparaîtra.

10.2 / ACTIVER LA POMPE 2 UNIQUEMENT



Pressez le bouton "PUMP" 2 fois. "JET 1" puis "JET 2" va s'afficher sur l'écran.

Appuyez sur "OK", la pompe 2 se met en marche et l'icône associé apparaît.

Si vous ne pressez pas à nouveau sur le bouton "PUMP" ou sur "OK", l'affichage "JET 2" disparaîtra.

10.3 / ACTIVER LA POMPE 1 ET LA POMPE 2

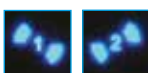

Pressez le bouton "PUMP". "JET 1" va s'afficher sur l'écran.

Appuyez sur "OK", la pompe 1 se met en marche et l'icône associé apparaît.

Pressez à nouveau sur le bouton "PUMP" une fois. "JET 2" va s'afficher sur l'écran.

Appuyez sur "OK", la pompe 2 se met en marche et l'icône associé apparaît .

10.4 / DÉSACTIVER LA OU LES POMPES

Lorsque la ou les pompes sont en marche, la même manipulation que l'activation, désactivera la ou les pompes sélectionnées.

11. BLOQUER/DÉBLOQUER LE CLAVIER DE COMMANDE



- Passez en **mode Programme** en appuyant sur le bouton central.
- Appuyez successivement sur les touches "+", "-", "OK".
- L'écran affiche "PL".
- L'écran est bloqué.

- La même manipulation débloquera le clavier de commande ("+", "-", "OK").
- Repassez en **mode Veille** en appuyant sur le bouton central.

12. BLOQUER/DÉBLOQUER L'ACCÈS AUX RÉGLAGES



Voici la manipulation pour bloquer l'accès aux réglages tels que la température, l'heure, les cycles de filtration...

- Passez en **mode Programme** en appuyant sur le bouton central.
- Appuyez successivement sur les touches "TIME", "MODE", "OK".
- L'écran affiche **LOCK**.
- L'accès aux réglages est bloqué.

La même manipulation permettra de retrouver l'accès aux réglages ("TIME", "MODE", "OK").

- Repassez en **mode Veille** en appuyant sur le bouton central.

CONTRÔLE À DISTANCE SMARTLINK

1. TÉLÉCHARGER L'APPLICATION XSPA



Télécharger et installer l'application XSPA

Elle est disponible pour Android sur Google Play et pour iOS sur l'Apple Store.

Vous pouvez également scanner les QR codes ci-dessous, pour effectuer cette installation.



Android



iOS

2. PREMIÈRE UTILISATION INSCRIPTION ET CRÉATION DU COMPTE

Lorsque vous utilisez l'application pour la première fois, vous devez avant tout vous inscrire.



ÉTAPE 1

Appuyez sur "s'inscrire".



ÉTAPE 2

Complétez les champs "Nom d'utilisateur" et "Mail". Puis appuyez sur "Obtenir".

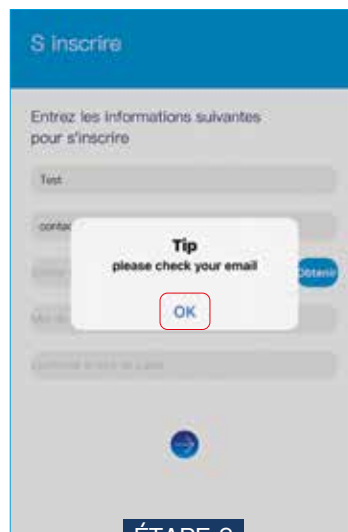

ÉTAPE 3

Regardez vos emails, votre Code de validation vient de vous être envoyé.



ÉTAPE 4

Entrez le **code reçu** par email. Complétez les 2 champs "Mot de passe" (à définir). Puis appuyez sur la flèche.



Inscription réussie.

Vous pouvez dès à présent vous connecter.

3. CONNEXION ET PARAMÈTRAGE WIFI

Avant de lancer la configuration réseau sur l'application, merci d'effectuer la manipulation ci-dessous.

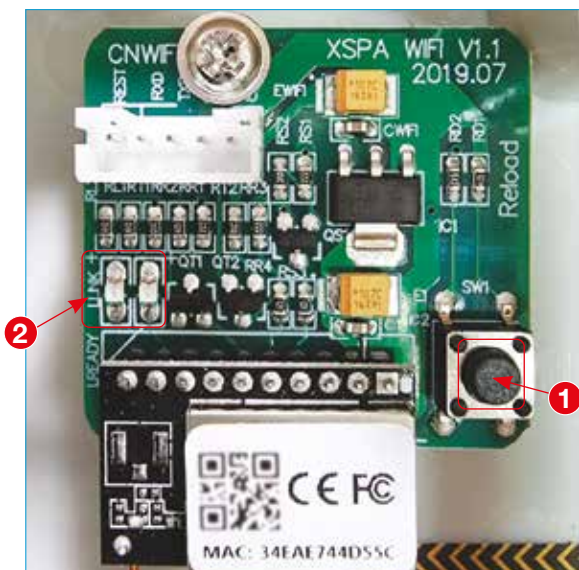

Une fois le module WiFi mis sous tension :

- 1 - Cliquez sur le bouton "RELOAD" pour lancer le mode de configuration du réseau.
- 2 - Le module va se lancer et la LED "LINK" clignote rapidement, indiquant que le module est en mode de configuration réseau.

NOTE
VEUILLEZ NE PAS MAINTENIR ENFONCÉ LE BOUTON "RELOAD" PENDANT PLUS DE 3 SECONDES. IL FAUT JUSTE APPUYER UNE FOIS DESSUS, SINON LE MODULE WIFI SE RÉINITIALISERA ET NE POURRA PLUS ÊTRE CONNECTÉ.

Une fois la manipulation ci-dessus effectuée avec succès, vous pouvez maintenant configurer le réseau sur l'application.



ÉTAPE 1

Connectez-vous en entrant votre **Mail** et votre **Mot de passe**. Puis appuyez sur la flèche.



ÉTAPE 2

Vous voilà dans votre interface. Appuyez sur l'icône **Menu** en haut à droite de l'écran.



ÉTAPE 3

Le menu s'affiche. Appuyez sur "Configuration du réseau".

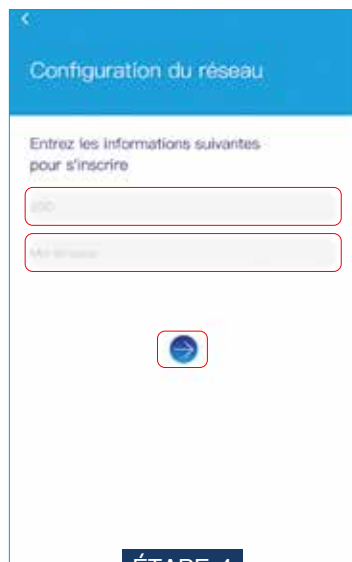

ÉTAPE 4

Complétez les champs "SSID" et "Mot de passe".
SSID : nom du réseau WiFi
Mot de passe : du réseau WiFi

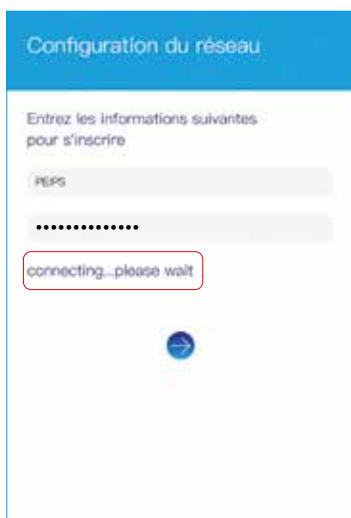

Connexion réussie avec succès.

4. ASSOCIER SON SPA À L'APPLICATION

Une fois la configuration réseau réussie, il faut à présent lier votre spa à l'application. Pour cela, merci de suivre la procédure ci-dessous.



ÉTAPE 1

Appuyez sur l'icône **Menu** en haut à droite de l'écran.

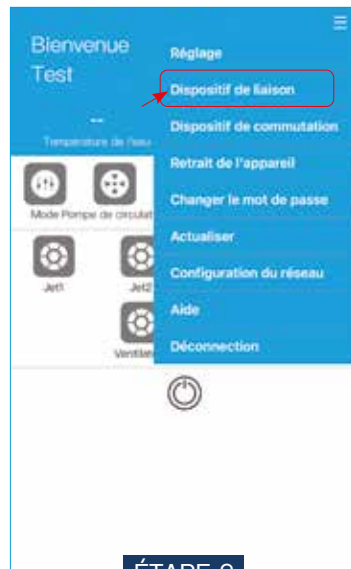

ÉTAPE 2

Le menu s'affiche. Appuyez sur "Dispositif de liaison".



ÉTAPE 3

Scannez le **QR Code** qui est collé sur votre boîtier WiFi.

Maintenant vous pouvez contrôler votre spa depuis l'application. L'application ne peut fonctionner que si le spa est allumé.

NOTE

LORS DE VOS PROCHAINES CONNEXIONS À L'APPLICATION, VOUS N'AUREZ PLUS À EFFECTUER LES ÉTAPES PRÉCÉDENTES (CRÉATION DE COMPTE, CONFIGURATION RÉSEAU ET ASSOCIATION DE SPA) POUR CONTRÔLER VOTRE SPA À DISTANCE.

5. UTILISATION DE L'APPLICATION PRÉSENTATION DES ICÔNES ET MENUS

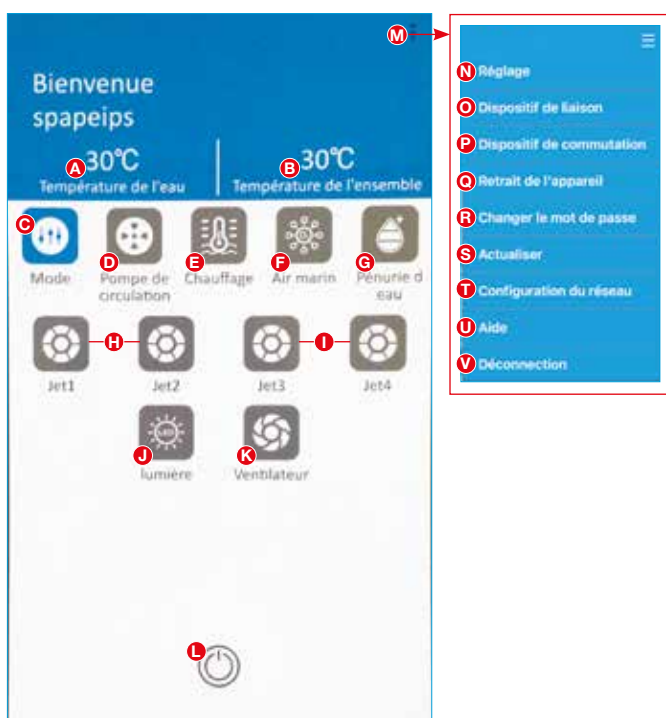

A	TEMPÉRATURE ACTUELLE DE L'EAU
B	TEMPÉRATURE DE L'EAU DEMANDÉE
C	SÉLECTION DU MODE (STANDARD, ECONOMY OU SLEEP)
D	ACTIVATION DE LA POMPE DE CIRCULATION
E	ACTIVATION DU CHAUFFAGE
F	OZONATEUR
G	MANQUE D'EAU (EN OPTION SUIVANT MODÈLE)
H	ACTIVATION DES POMPES 1 ET 2
I	ACTIVATION DES POMPES 3 ET 4 (SUIVANT MODÈLE)
J	ALLUMER LES LUMIÈRES
K	ACTIVATION DU BLOWER
L	BOUTON ON/OFF
M	ACCÈS AU MENU
N	ACCÈS AUX RÉGLAGES
O	ASSOCIER UN SPA À L'APPLICATION
P	DISSOCIER UN SPA DE L'APPLICATION
Q	SUPPRIMER LE SPA DE L'APPLICATION
R	MODIFIER VOTRE MOT DE PASSE
S	ACTUALISER - PRISE EN COMPTE DES MODIFICATIONS
T	CONFIGURER LE RÉSEAU WIFI
U	OBTENIR DE L'ASSISTANCE EN LIGNE
V	SE DÉCONNECTER DE L'APPLICATION

PEIPS®

depuis 1987

SPA & SPA DE NAGE

spapeips.fr

SIÈGE SOCIAL

ZA Athélia 4 - 83 Avenue des Sorbiers
13705 LA CIOTAT Cedex - FRANCE
Tél. : 33 (0)4 42 980 980
contact@spapeips.fr

SUPPORT TECHNIQUE

sos@spapeips.fr



Retrouvez
nos vidéos et tutos
sur notre chaîne
SPA PEIPS